

MM



MM

INGÉNIERIE

**RACK** DYNAMIQUE



CONVOYEUR

RACK  
DYNAMIQUE

Réf article : CVRRACK



Lien viewer 3D  
Cliquez ou flashez-moi

☎ : 02.51.05.60.11  
✉ : [contact@msmfrance.fr](mailto:contact@msmfrance.fr)  
🌐 : [www.msingenierie.fr](http://www.msingenierie.fr)  
▲ Cliquez pour accéder au site

Modularité  
Rapidité  
Made in France

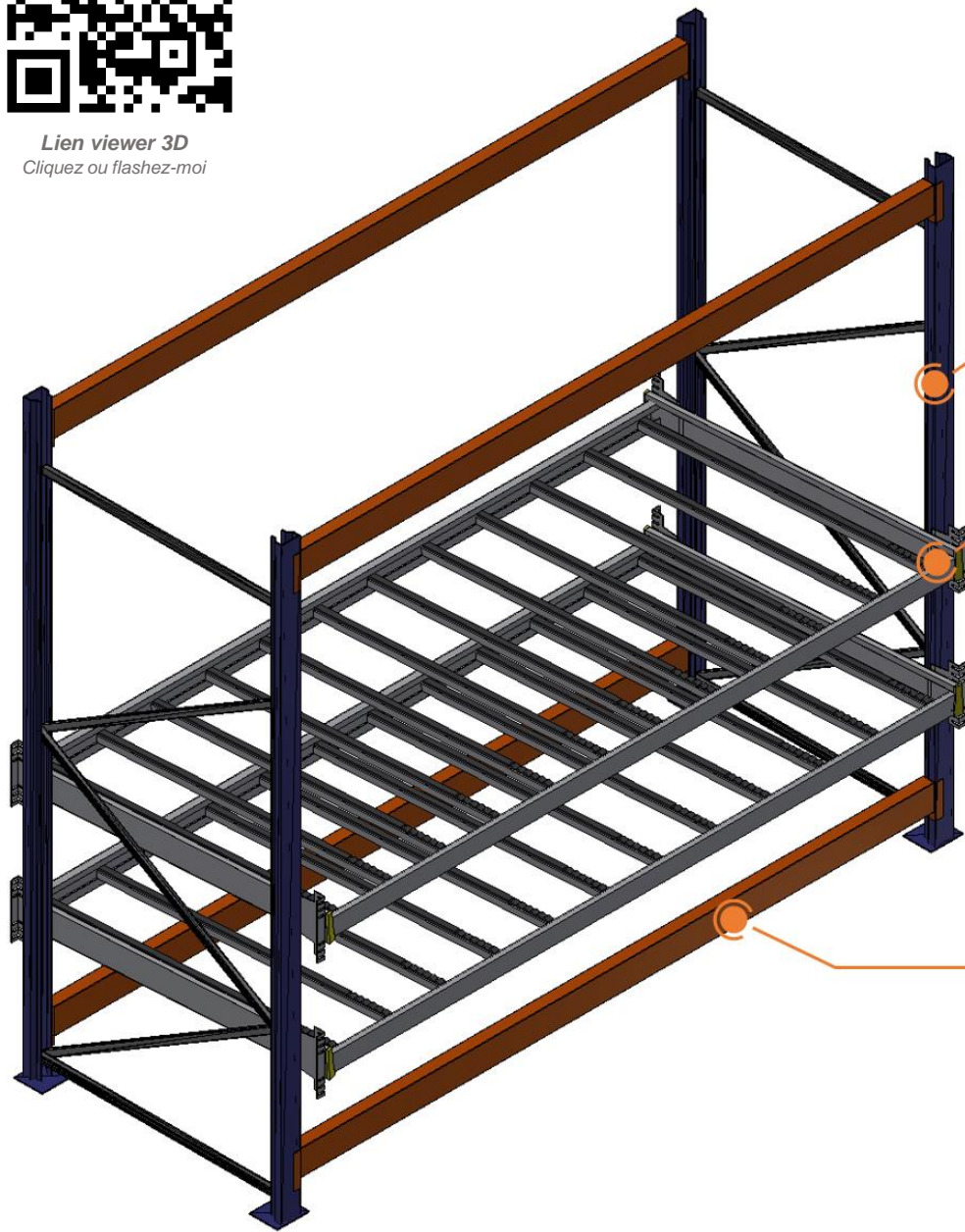

ÉCHELLE

CADRE

LISSE

CONVOYEUR

RACK  
DYNAMIQUE

Réf article : CVRRACK

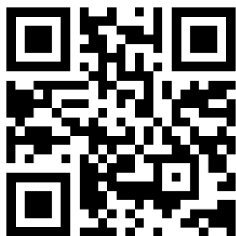

Lien viewer 3D  
Cliquez ou flashez-moi

POUR UN ASSEMBLAGE OPTIMAL :

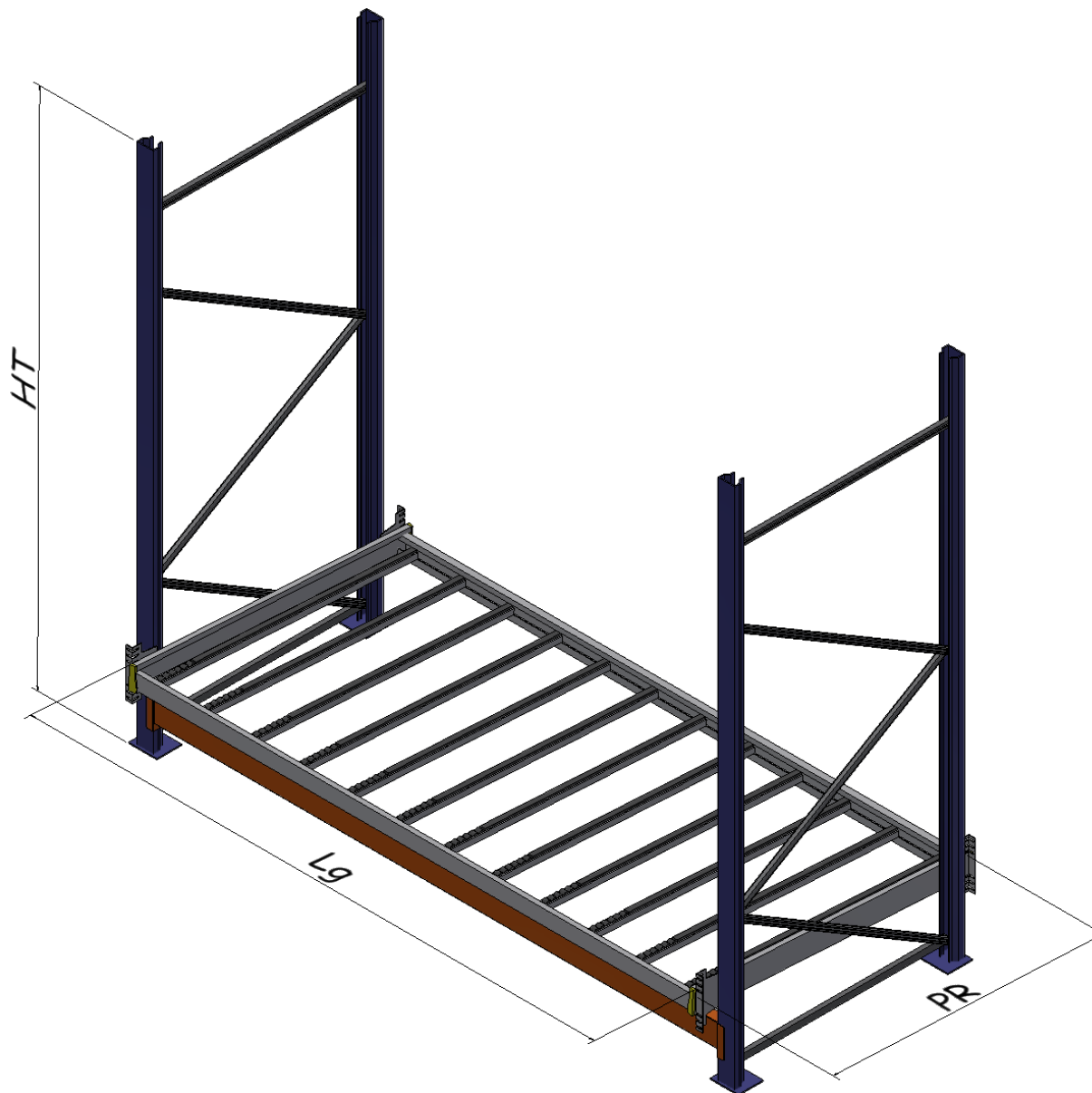
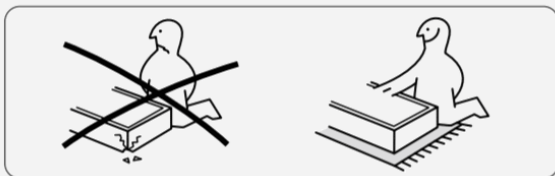
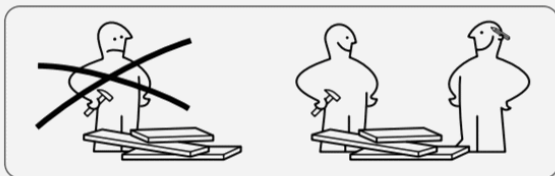

☎ : 02.51.05.60.11

✉ : [contact@msmfrance.fr](mailto:contact@msmfrance.fr)

🌐 : [www.msmingenierie.fr](http://www.msmingenierie.fr)

▲ Cliquez pour accéder au site

📦 Modularité

🕒 Rapidité

🇫🇷 Made in France

**MSM**  
INGÉNIERIE

CONVOYEUR

RACK  
DYNAMIQUE

Réf article : CVRRACK

Lien viewer 3D  
Cliquez ou flashez-moi

☎ : 02.51.05.60.11  
✉ : [contact@msmfrance.fr](mailto:contact@msmfrance.fr)  
🌐 : [www.msmingenierie.fr](http://www.msmingenierie.fr)



**MSM**  
INGÉNIERIE

▲ Cliquez pour accéder au site

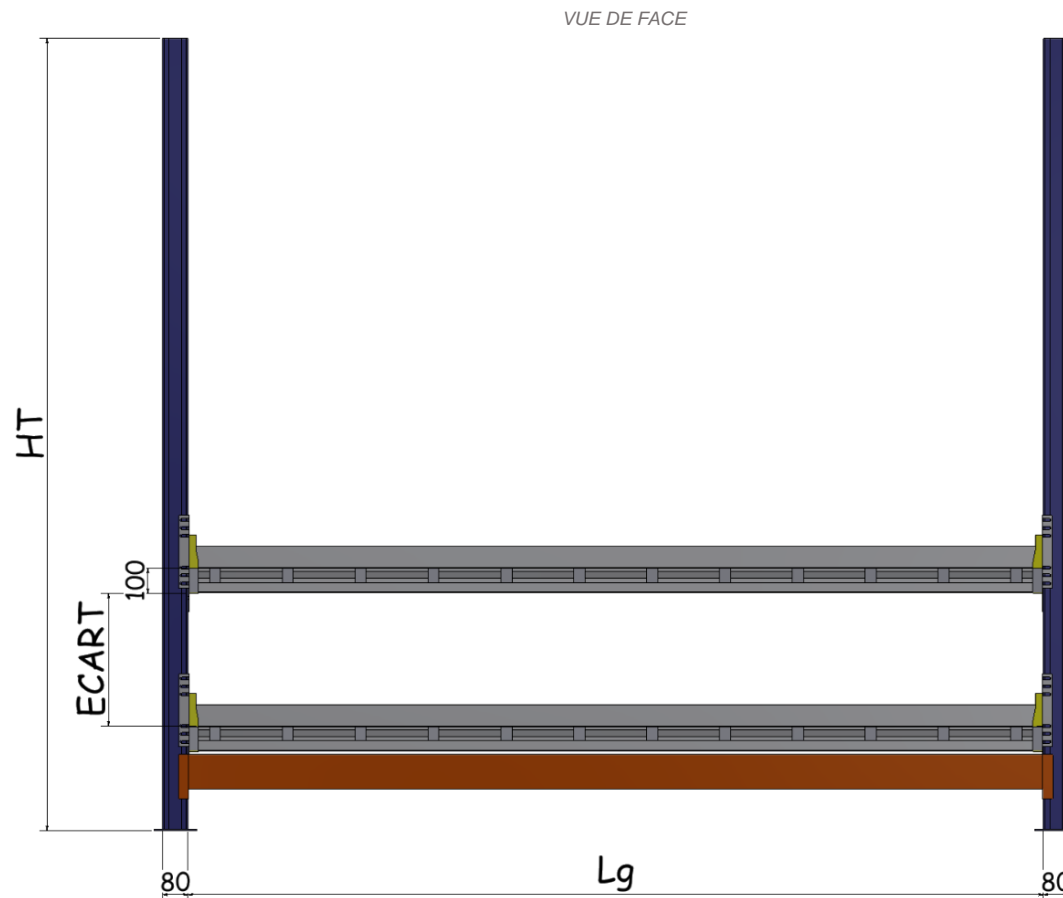
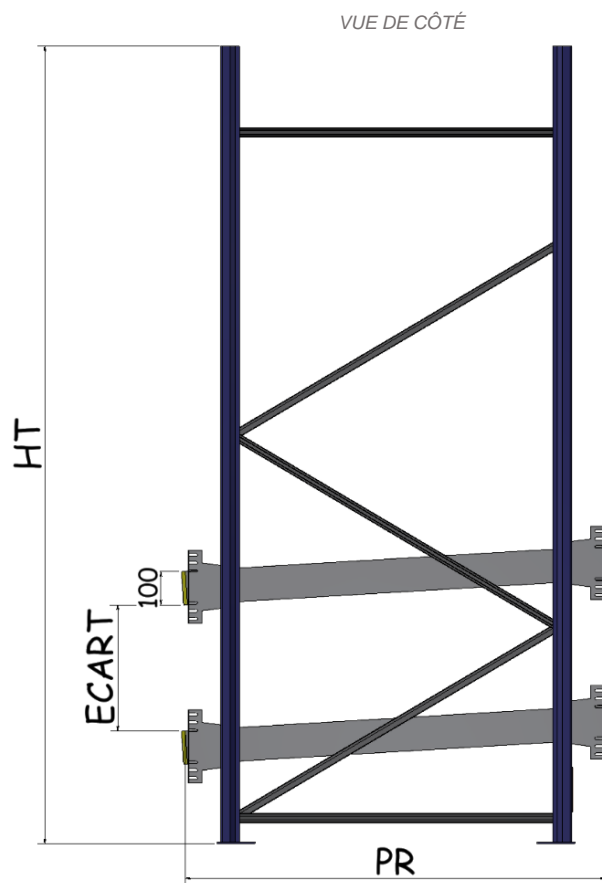

## CARACTÉRISTIQUES GÉNÉRALES

Largeur "Lg" (mm)	Profondeur hors-tout "PR" (mm)	Profondeur de stockage (mm)	Charge maximale admissible par cadre (kg)	Matière échelles et lisses	Hauteur "HT" (mm)	Ecart	Nombre de cadre(s)
1350	1304	1214	300	Acier Peint - RAL 5005 et 2004	2500	Paramétrable	De 1 à 6
2700	1304	1214	650	Acier Peint - RAL 5005 et 2004	2500	Paramétrable	De 1 à 6
	2508	2418	1200				

CONVOYEUR

-  
RACK  
DYNAMIQUE

Réf article : CVRRACK

Lien viewer 3D  
Cliquez ou flashez-moi

## CARACTERISTIQUES RAILS

☎ : 02.51.05.60.11  
✉ : contact@msmfrance.fr  
🌐 : www.msmlngenierie.fr

▲ Cliquez pour accéder au site

**MSM**  
INGÉNIERIE

Description	Référence
Cadre 1350 x 1304mm	RACKCAD0030
Cadre 2700 x 1304mm	RACKCAD0010
Cadre 2700 x 2508mm	RACKCAD0020

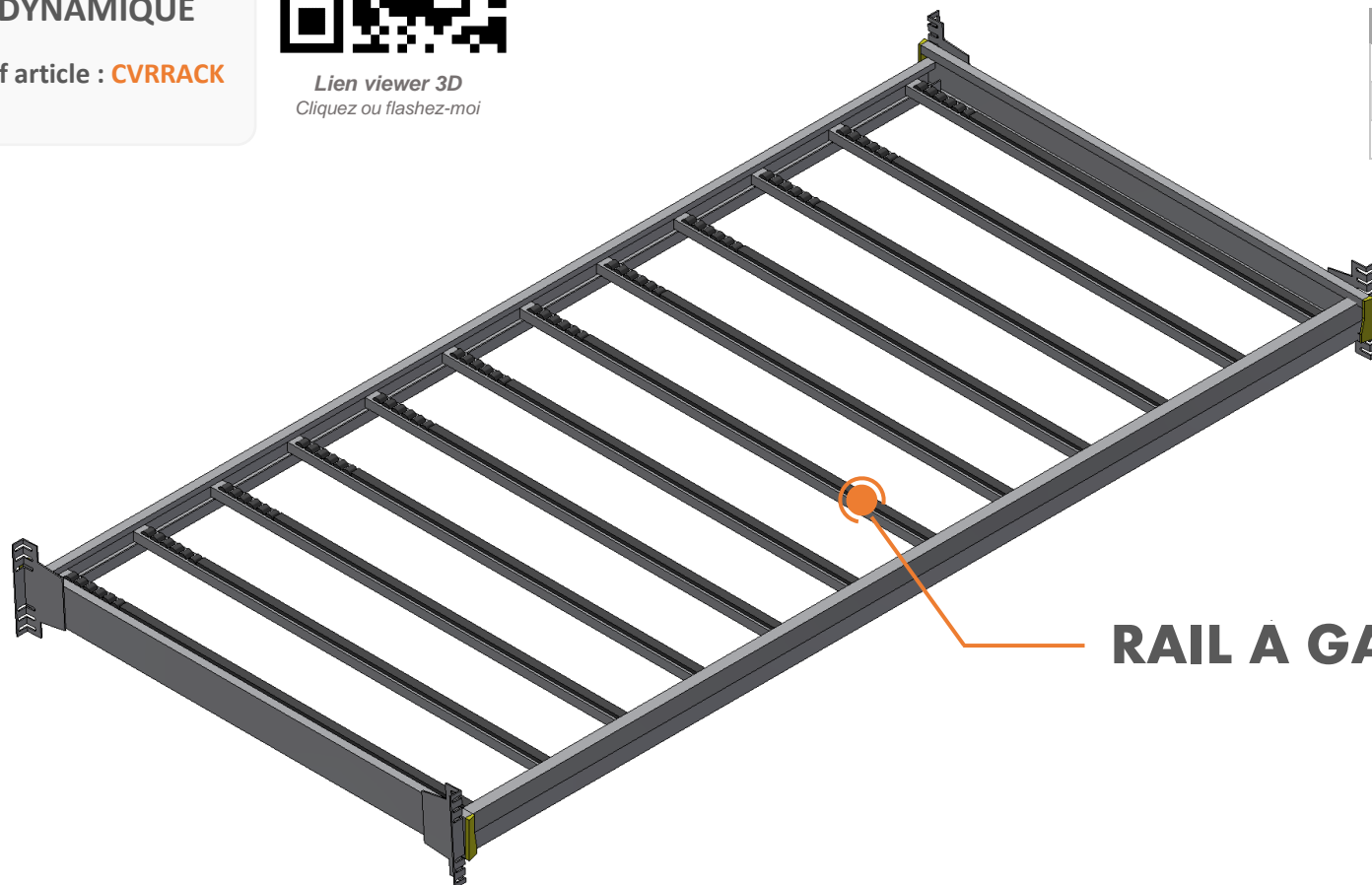

RAIL A GALETS

## CARACTÉRISTIQUES RAILS

Largeur "Lg" (mm)	Nombre de rails par cadre	Nombre de couloirs par cadre	Pas entre galets à la dépose (mm)	Pas entre galets (mm)	Couleur des galets
1350	6	3	28	42	Noire
2700	12	6	28	42	Noire

CONVOYEUR

-  
RACK  
DYNAMIQUE

Réf article : CVRRACK

Lien viewer 3D  
Cliquez ou flashez-moi

OPTIONS : GUIDES



☎ : 02.51.05.60.11

✉ : contact@msmfrance.fr

🌐 : www.msmingenierie.fr

▲ Cliquez pour accéder au site

📦 Modularité

🕒 Rapidité

🇫🇷 Made in France

**MSM**  
INGÉNIERIE

Description	Référence
Guide d'entrée	RACKCAD0050
Guide longueur 1214	RACKCAD0051
Guide longueur 2418	RACKCAD0052

## GUIDE D'ENTREE

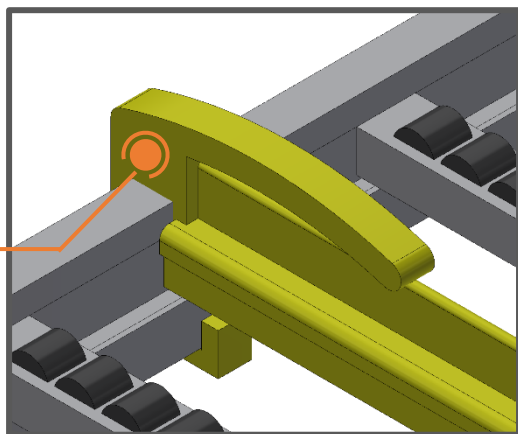
*Uniquement sur demande*

- Identification facilitée des couloirs par l'utilisateur.
- Mise en place et repositionnement rapides et faciles, sans outils.



- Permet de séparer deux couloirs sur toute la profondeur du cadre.
- Facile à repositionner si les produits changent de dimensions.

## GUIDE SUR TOUTE LA PROFONDEUR

*Uniquement sur demande*

CONVOYEUR

-  
RACK  
DYNAMIQUE

Réf article : CVRRACK

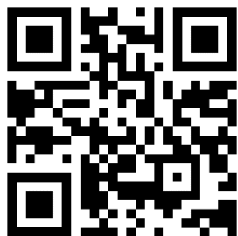

Lien viewer 3D  
Cliquez ou flashez-moi

☎ : 02.51.05.60.11

✉ : [contact@msmfrance.fr](mailto:contact@msmfrance.fr)🌐 : [www.msmingenierie.fr](http://www.msmingenierie.fr)

▲ Cliquez pour accéder au site

Modularité

Rapidité

Made in France

 MSM  
INGÉNIERIE

OPTIONS : CLIQUET ANTI-RETOUR (+)

## CLIQUET ANTI-RETOUR

Uniquement sur demande

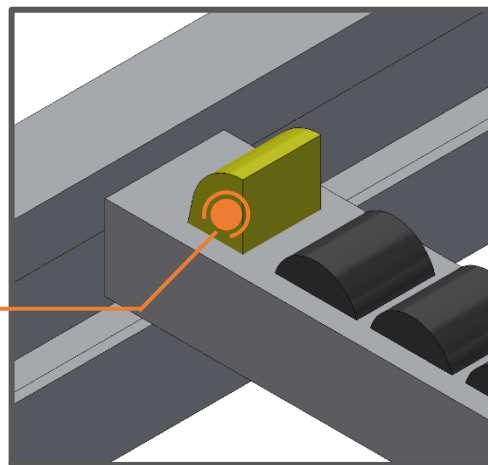

- Empêche le colis de remonter et chuter lors du rechargement depuis la zone de déchargement.
- Le chargement depuis la zone de chargement reste inchangé.



CONVOYEUR

-  
RACK  
DYNAMIQUE

Réf article : CVRRACK

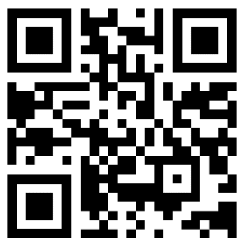
Lien viewer 3D  
Cliquez ou flashez-moi

☎ : 02.51.05.60.11

✉ : [contact@msmfrance.fr](mailto:contact@msmfrance.fr)🌐 : [www.msmingenierie.fr](http://www.msmingenierie.fr)

▲ Cliquez pour accéder au site

📦 Modularité

🕒 Rapidité

🇫🇷 Made in France

**MSM**  
INGÉNIERIE

OPTIONS : PRÉSENTOIRE (+)

**PRÉSENTOIRE 15°**

Uniquement sur demande

**PRÉSENTOIRE 10°**

Uniquement sur demande

**PRÉSENTOIRE 5°**

Uniquement sur demande

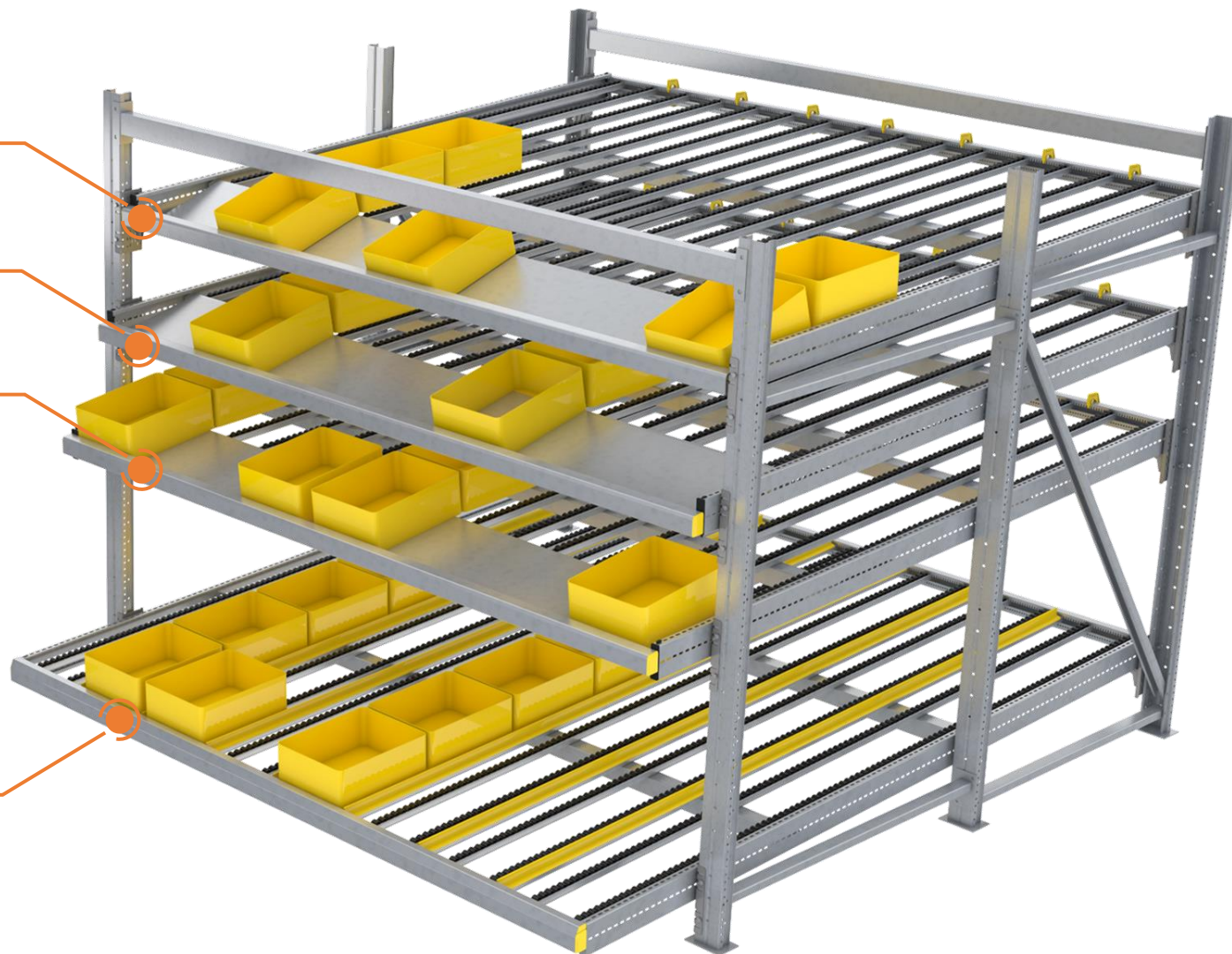
**DECHARGEMENT  
CLASSIQUE**



CONVOYEUR

-  
RACK  
DYNAMIQUE

Réf article : CVRRACK



Lien viewer 3D  
Cliquez ou flashez-moi

EXEMPLE DE CONFIGURATION

RACK 2700 X 2508

5 CADRES

☎ : 02.51.05.60.11

✉ : [contact@msmfrance.fr](mailto:contact@msmfrance.fr)🌐 : [www.msmingenierie.fr](http://www.msmingenierie.fr)

▲ Cliquez pour accéder au site

Modularité

Rapidité

Made in France

MSM

INGÉNIERIE

VUE DE FACE

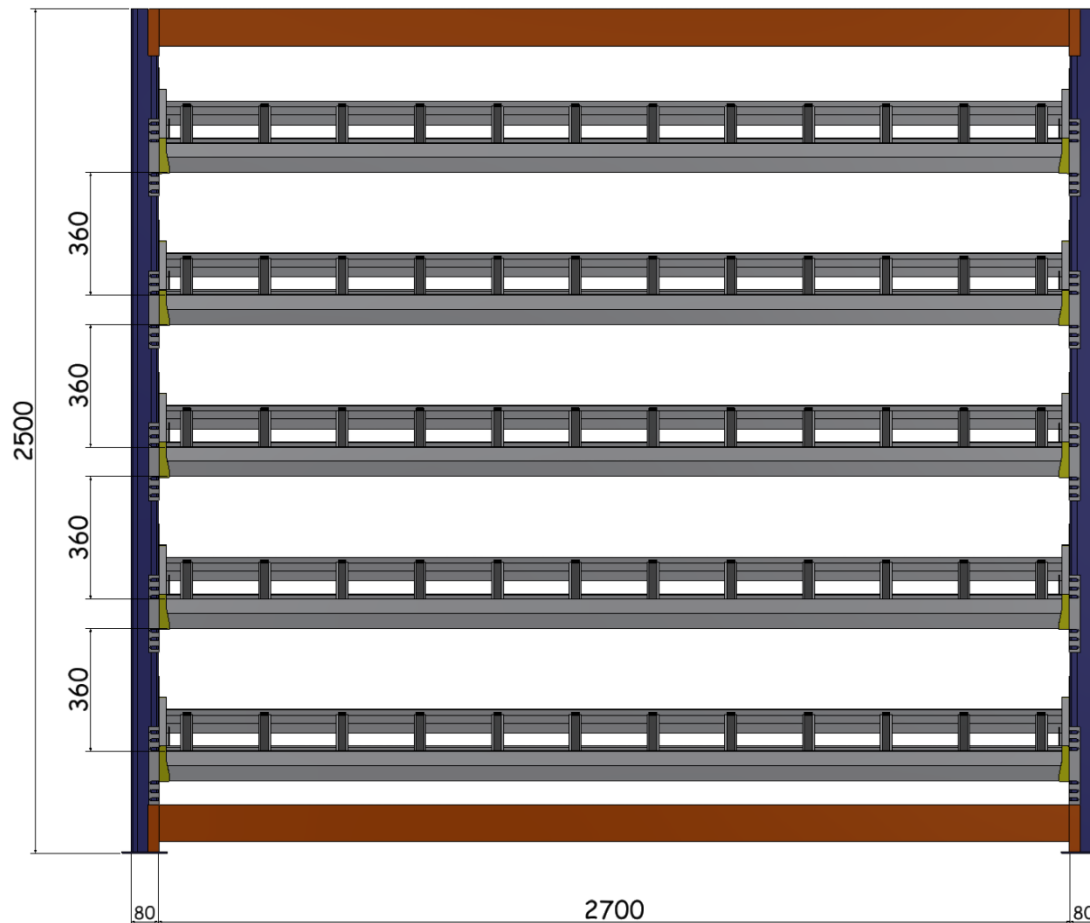

VUE DE CÔTÉ

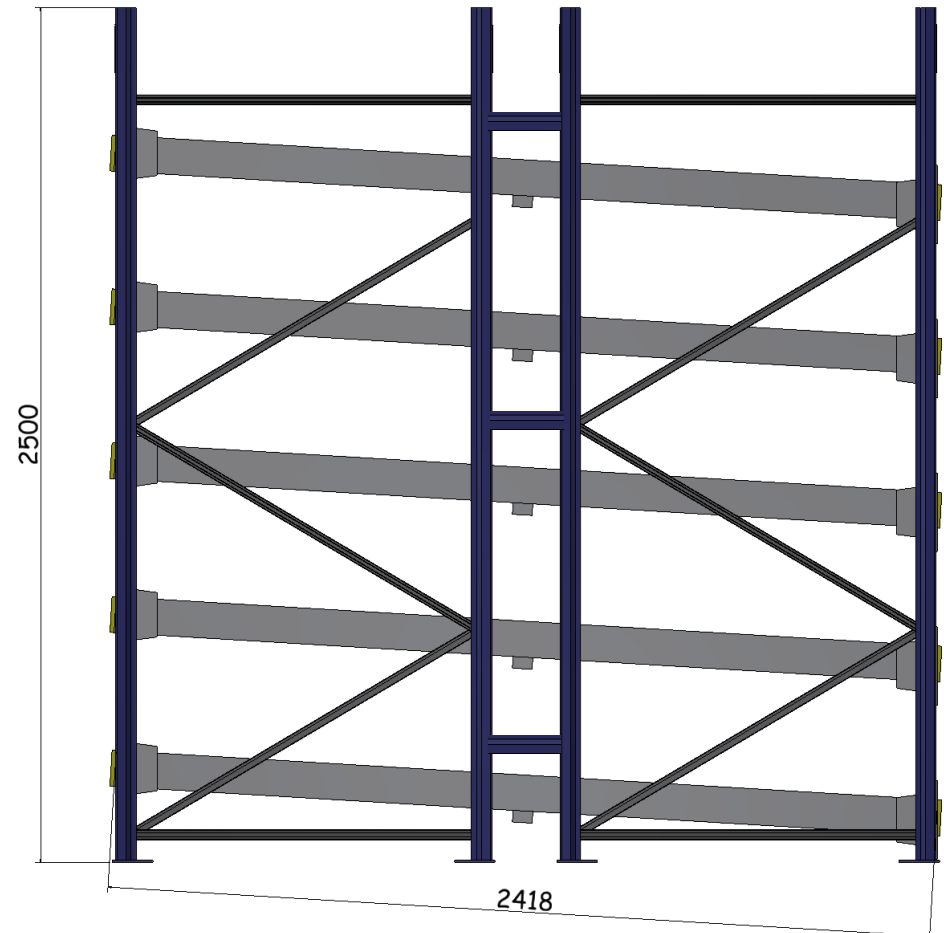

CONVOYEUR

-  
RACK  
DYNAMIQUE

Réf article : CVRRACK



Lien viewer 3D  
Cliquez ou flashez-moi

POURQUOI CHOISIR

NOTRE SOLUTION ?

☎ : 02.51.05.60.11

✉ : [contact@msmfrance.fr](mailto:contact@msmfrance.fr)🌐 : [www.msmingenierie.fr](http://www.msmingenierie.fr)

▲ Cliquez pour accéder au site



Modularité



Rapidité

Made in  
France**MSM**  
INGÉNIERIE

## Grand nombre de produits à prélever

⬇️ Rayonnage de palettes

2 NIVEAUX → 6 PRODUITS DIFFÉRENTS

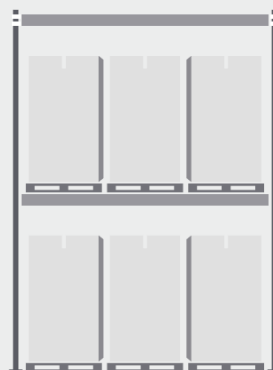

⬇️ Stockage de cartons

5 NIVEAUX → 25 PRODUITS DIFFÉRENTS

PRODUITS  
SUPPLÉMENTAIRES  
À ENLEVER

CONVOYEUR

RACK  
DYNAMIQUE

Réf article : CVRRACK



Lien viewer 3D  
Cliquez ou flashez-moi

# POURQUOI CHOISIR NOTRE SOLUTION ?

☎ : 02.51.05.60.11  
✉ : [contact@msmfrance.fr](mailto:contact@msmfrance.fr)  
🌐 : [www.msmingenierie.fr](http://www.msmingenierie.fr)

▲ Cliquez pour accéder au site

- Modularité
- Rapidité
- Made in France



## Gain de place

⬇ Rayonnage de cartons

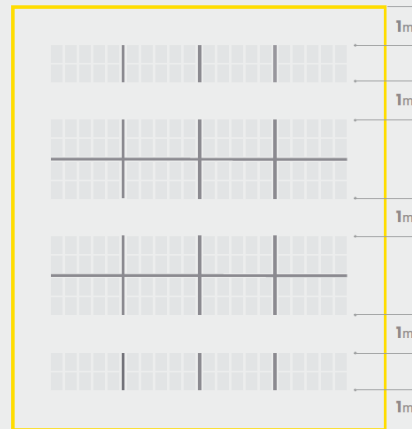

⬇ Carton Wheel Flow d'Interroll

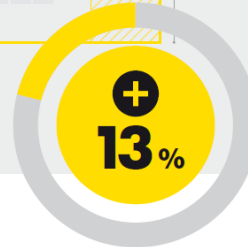
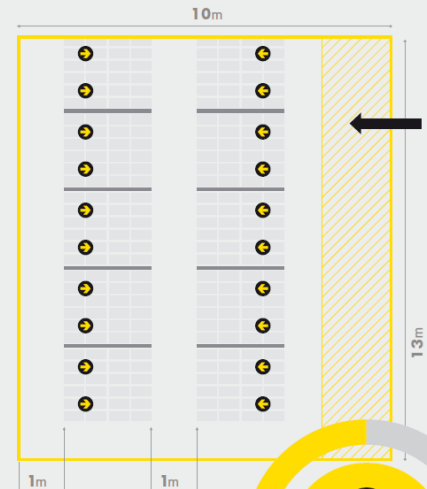

JUSQU'À 13 % DE  
GAIN DE PLACE

CONVOYEUR

RACK  
DYNAMIQUE

Réf article : CVRRACK



Lien viewer 3D  
Cliquez ou flashez-moi

POURQUOI CHOISIR

NOTRE SOLUTION ?

☎ : 02.51.05.60.11  
✉ : contact@msmfrance.fr  
🌐 : www.msingenierie.fr

▲ Cliquez pour accéder au site

Modularité

Rapidité

Made in France



### Gain de temps

⬇ Rayonnage de cartons

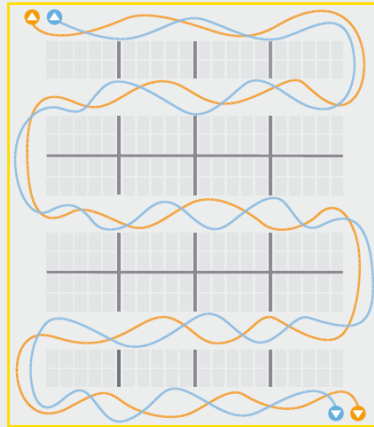

● PRÉLÈVEMENT ● RÉAPPROVISIONNEMENT

⬇ Carton Wheel Flow d'Interroll

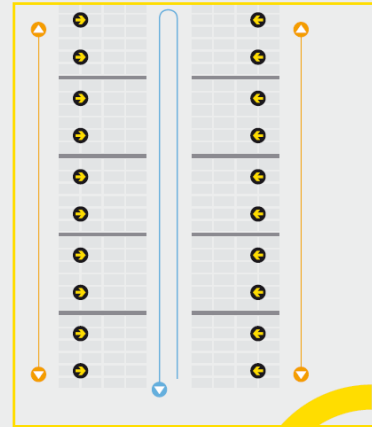

● PRÉLÈVEMENT ● RÉAPPROVISIONNEMENT

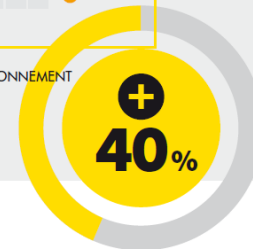

JUSQU'À 40 %  
DE GAIN DE  
TEMPS