



SIAT

M. J. MAILLIS GROUP

SR20

Scotcheuses Semi-Automatiques



CONCEPTION FORTE
Structure de cadre solide



ENTRETIEN FACILE
Unité enrubanneuse
rapidement amovible

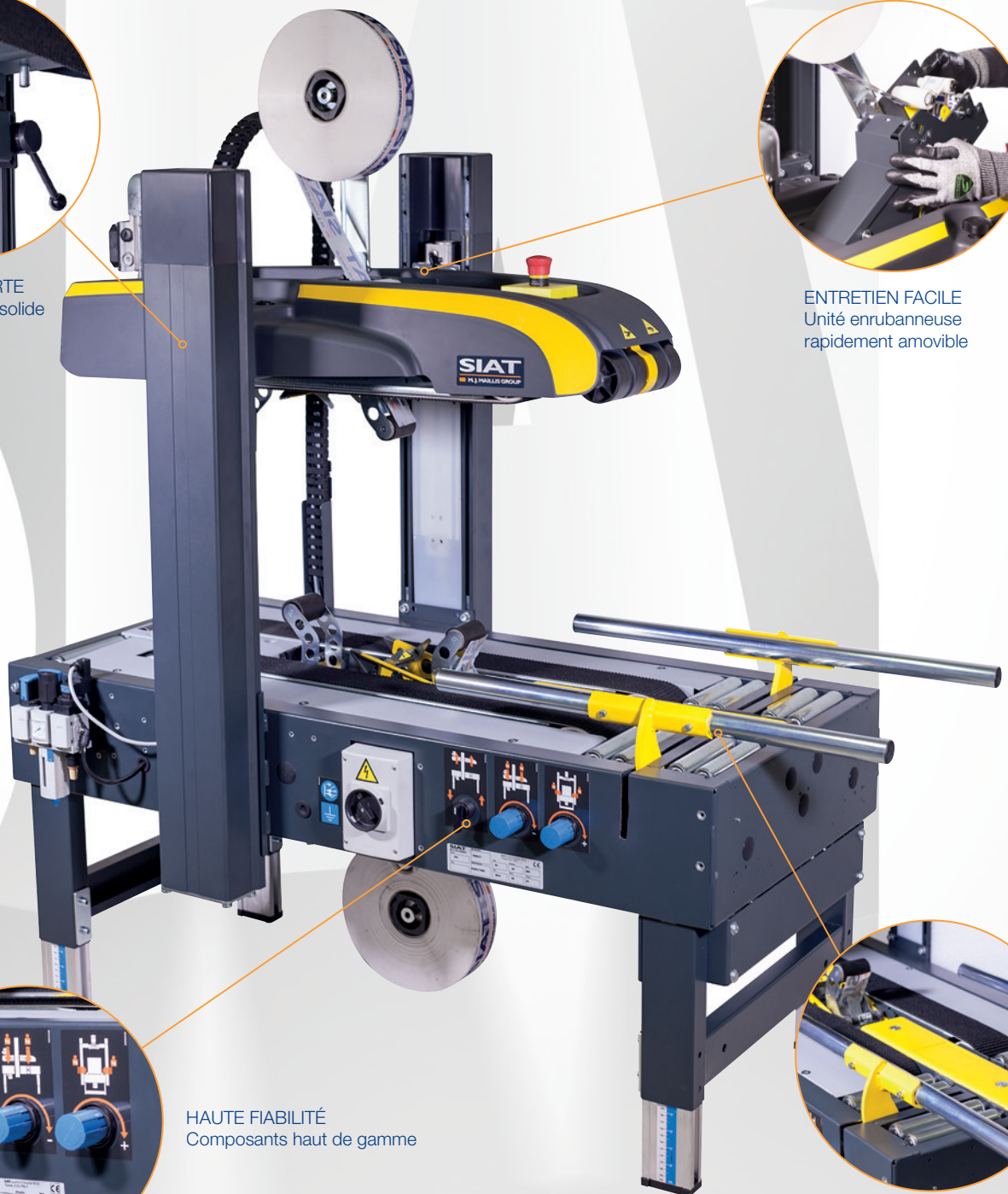

HAUTE FIABILITÉ
Composants haut de gamme



CONTRÔLE PERFECT
Grâce aux 4 courroies et l'ajustement
aléatoire sur les dimensions de la
boîte de carton



pour plus de détails:



SR20

La scotchese semi-automatica SR20 rappresenta la soluzione ideale lorsque votre ligne d'emballage traite des boîtes de dimension différente.

Grâce à la commande pour boîte à 4 courroies, le processus d'étanchéité est toujours garantie sans blocage, même dans des boîtes en bourrées et vides.

Le système pneumatique permet une adaptation rapide à une large gamme de dimensions de la boîte.

La structure robuste à double et les composants de marque rendent le SR20 prêt pour les applications 24 heures sur 24. La fiabilité historique des machines SIAT est toujours garantie!

L'unité enrubanneuse rapidement amovible, l'accès facile aux moteurs et la gestion claire du câble permettent un contrôle efficace de la machine, simplifiant la maintenance des opérations.



autres langues: www.siat.com

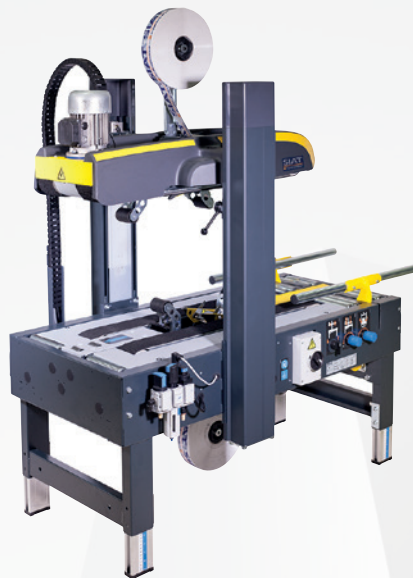

> Machine dimensions
Dimensioni macchina
Machinmessungen
Dimensions de la machine
Dimensiones de máquina

Taille / poids emballage			LxWxH
> SR20	170	190	130x78x115

> SR20	Min.	Max
L	1240	-
L1	1395	-
W	740	-
H	1265	1605
cbh	485	825
AS 77	cbh +110	cbh +110
AS 80	cbh +160	cbh +160

> Box dimensions
Dimensioni delle scatole
Kartonabmessungen
Dimensions des boîtes
Dimensiones de cajas

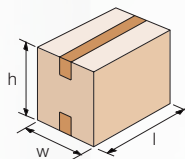

> SR20	K11R std. / K12R sur demande	
	Min.	Max
l	150	∞
w	140 / 170	500
h	100	500

> Production capacity
Capacità di produzione
Produktionskapazität
Capacité de production
Capacidad de producción

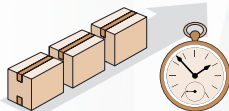

> SR20	Bph
Max pcs.*	900

* Toujours sur la base de la boîte gérable la plus courte

> Air consumption
Consumo aria
Druckluftverbrauch
Consommation air comprimé
Consumo de arie

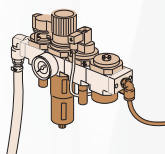

> SR4	NL.
Cycle	9

de 5,5 bar à 7 bar

> Standard voltage
Votaggio standard
Standardspannung
Tension standard
Voltaje estándar

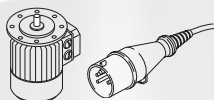

> SR20	380/415V - 50Hz - 3P	
Amps	1,08	
Power kW	0,26	
Phase	3Ph + N + PE	

> SR20

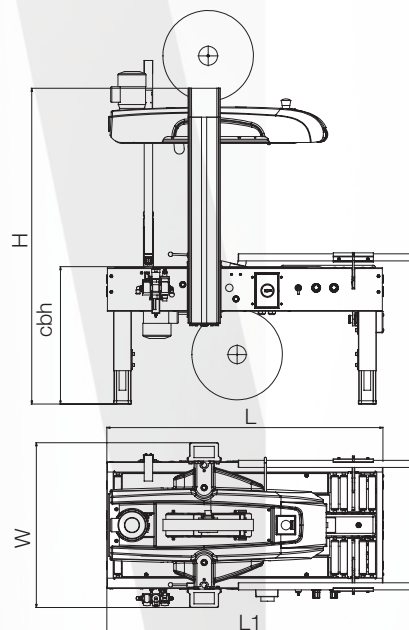

> Taping units
Unità nastranti
Verschliesseinheiten
Unités enrubanneuses
Unidades de precinto

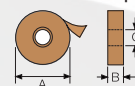

	K11R/ K12R
	mm
A	410 Max
B	50 / 75
C	76

> Optionals
Accessori
Zubehör
Accessories
Accesorios

> AS80
Higher legs
Set gambe più alte
Höhere Stützen
Pieds plus hauts
Patas más altas

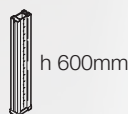

> AS77
Casters
Set ruote
Rädchen
Roulettes
Ruedas

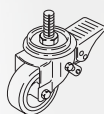

> RG
Roller conveyor
Piani a rulli
Rollenbahnen
Plans à rouleaux
Rodillos libres



> GTL - GTR
Extendable conveyor
Rulliera estensibile
Ausziehbare rollenbahnen
Convoyeur extensible
Rodillos extensibles

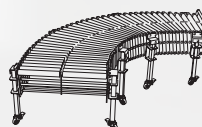

> K-125 / K-250
Inkjet printer
Stampante ad inchiostro
Tintenstrahldrucker
Marqueur à jet d'encre
Impresora de inyección de tinta

